

warstwy ochronne

- 1 Pręt stalowy
- 2 Cynkowanie ogniowe
- 3 Pasywacja
- 4 Malowanie proszkowe

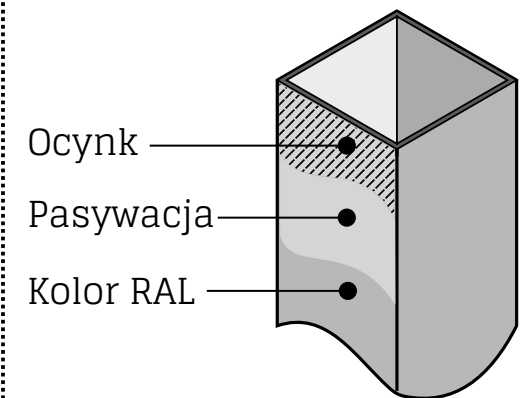
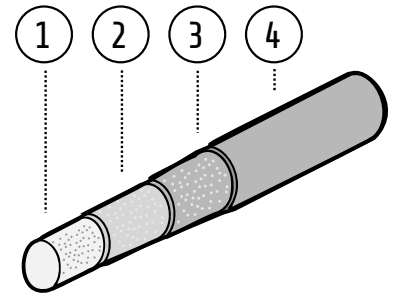

elementy фуртки

- 1 Daszek 60x60 mm (2 szt.)
- 2 Klamka + wkładka + zamek (1 kpl.)
- 3 Domyk (1 szt.)
- 4 Panel (6/5/6 mm lub 8/6/8 mm)
- 5 Rama фуртки 60x40 mm
- 6 Słup 60x60 mm (2 szt.)
- 7 Zawias M16 (90° lub 180°)..... (2 szt.)

przekroje paneli (mm)

- ∅ 1 6/5/6
- ∅ 2 8/6/8

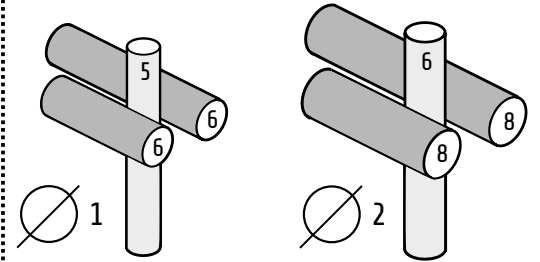

wymiary фуртки (mm)

- A Szerokość domyku
 - standard / locinox 20
 - elektrozaczep 40
- B Szerokość zawiasu 55-75
- C Szerokość słupa 60
- L₁ Szerokość montażowa фуртки = **L+A+B+2*C**
- L Szerokość фуртки (wymiar zamówieniowy)
- H Wysokość фуртки (wymiar zamówieniowy)
- H₁ wysokość słupa = **H + 600**

szerokość фуртки (mm)*	1000	1200
wysokość фуртки (mm)*	1000-2000**	

*inne wymiary dostępne na zamówienie **w odstępach co 200 mm

typy klamek

standard elektrozaczepek (opcja) Locinox (opcja)

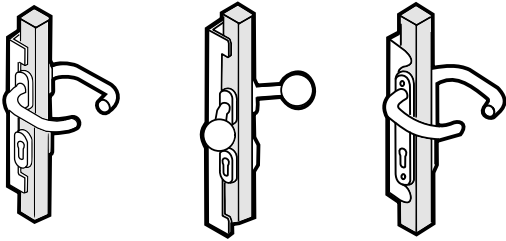

kierunki otwierania

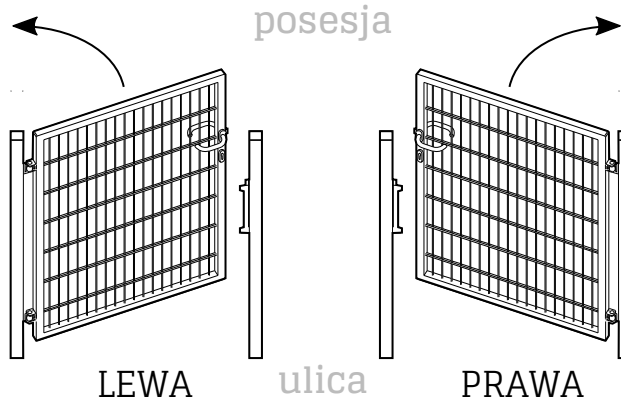

warianty mocowania

w fundamencie

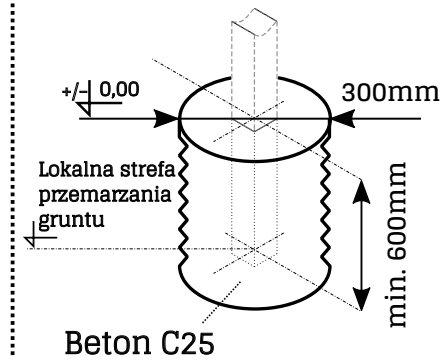

na stopie stalowej (opcja)

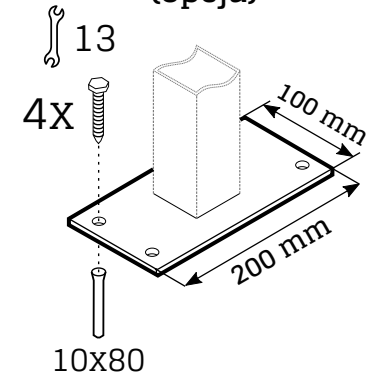

zawiasy

M16 - 90°

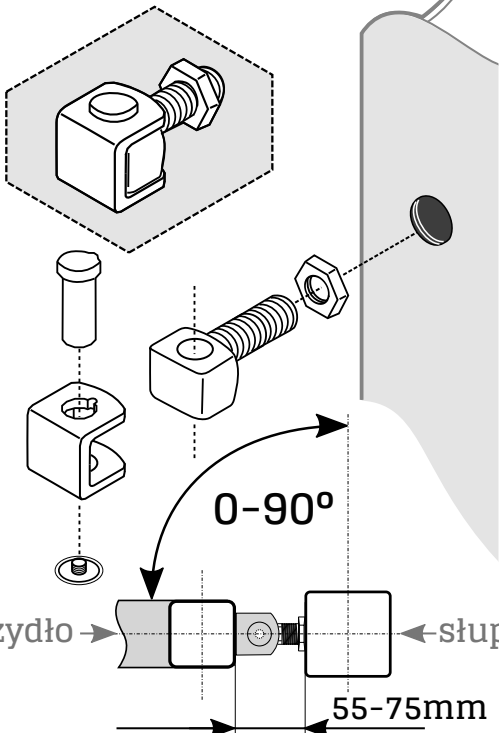

M16 - 180° (opcja)

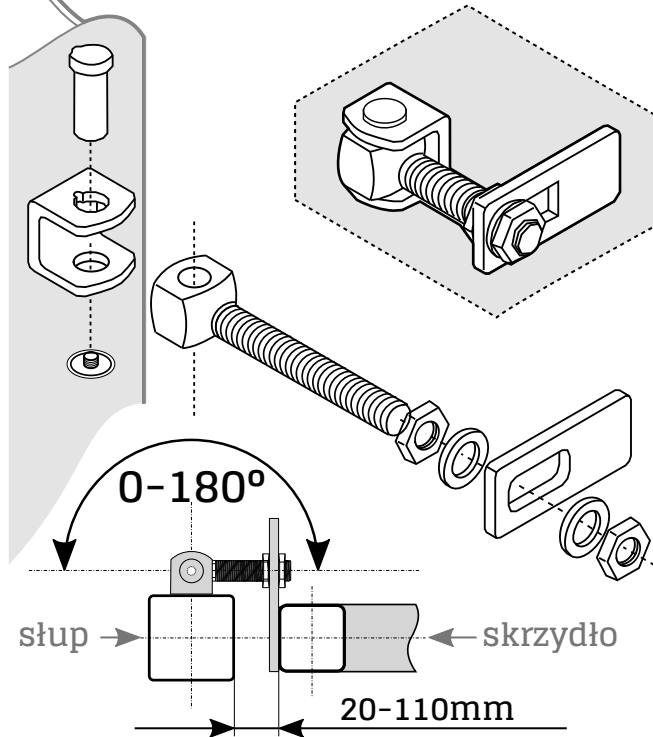

elementy klamki standard

